

必要な工具：六角レンチ（4ミリ）／ Required Tool：Hex Wrench（4mm）

耐荷重／ Max Load  
**20 kgs**

CRM-1R



(ver.1.1 2019/2)

CRM-1Rには2通りの取り付け方があります。  
Two different mounting styles are available on CRM-1R.

CRM-1Rの取り付けには、自転車フレームのエンドにダボ孔が必要です。  
Your bike frame must have M5 or M6 thread holes on its end for installation.

後脚およびステーの車体への取り付けボルトは付属していません。  
The mounting bolts for the rear leg and the stay are not supplied.

## ダボ止め式／ Braze-on Mounting

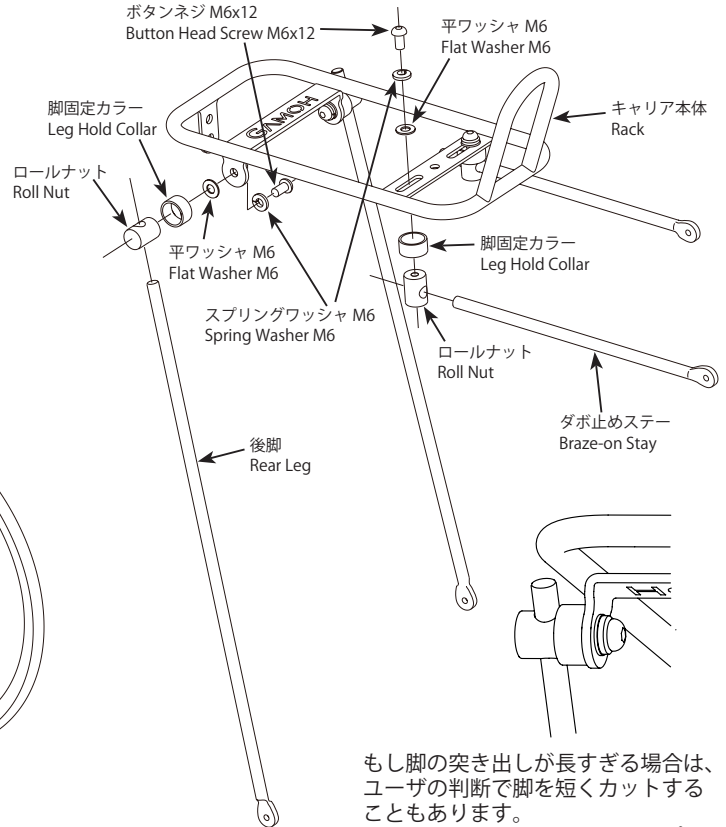

## キャリパー止め式／ Brake Mounting

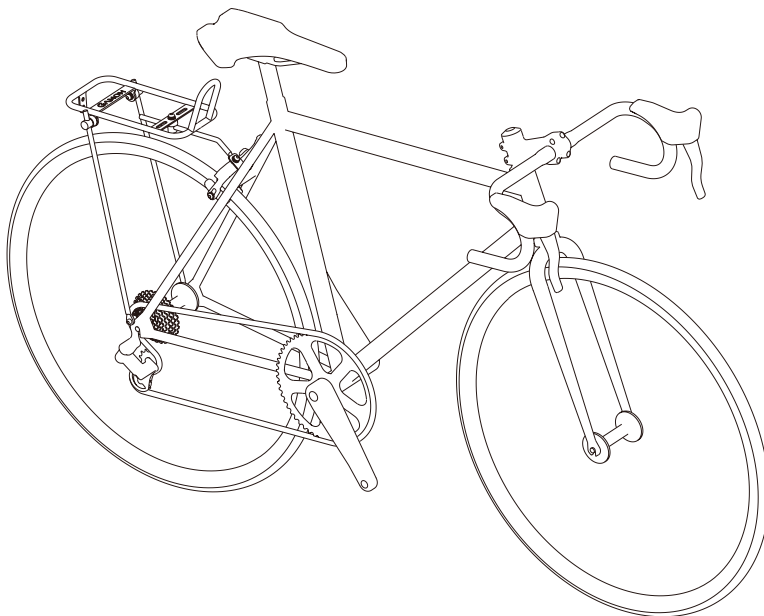

もし脚の突き出しが長すぎる場合は、ユーザの判断で脚を短くカットすることもあります。切断面に塗料を塗るとかキャップを被せるなどの防錆処理はご自身で行なってください。

If the Leg or Stay is too long, you may cut it to the desired length. when done, apply paint or some rust proofing to keep the leg free from corrosion.

ダボ止めステーの代わりにキャリパーステーを使用します。キャリア前側金具の中心の孔に装着します。

Use the single stay instead of dual stays. Install on the center hole of the rack bracket.

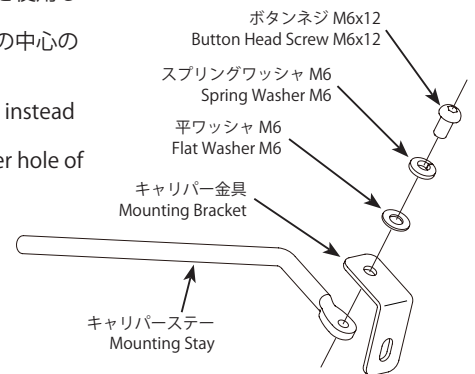

キャリパー止め式の場合は、重要保安部品であるブレーキを分解する場合があります。もし作業に自信がない場合は必ずショップのプロメカニックに依頼してください。ご自身で装着された場合のいかなる事故や被害についても、弊社ではその責任を負いかねます。

**Installation of this product may require disassembly of the rear brake. It must be done at your own risk. If you are not confident to work properly, you must ask to a professional mechanic at your local bike shop.**

## 問い合わせ先／ Contact

株式会社 箕浦  
〒 503-2312 岐阜県安八郡神戸町下宮 134-1  
Phone (0584) 27-3131 / Fax (0584) 27-7505 / info@gamoh-jp.com

GAMOH JAPAN  
134-1 Shimomiya, Godo, Anpachi, Gifu 503-2312 Japan  
jzell@gamoh-jp.com 日本製 / Made in Japan